



www.aguapuravida.es
compras@aguapuravida.es
(+34) 622 67 54 07

Calle Ametller, 53, local.
08711 Òdena, Barcelona.

FICHA TÉCNICA

de producto



RUWA Direct Flow 600

Descripción

Sistema de ósmosis inversa directa 600 GPD.

BENEFICIOS PRINCIPALES

Producción directa.

Agua purificada al instante sin depósito acumulador.

Alta eficiencia.

Reduce el rechazo de agua y optimiza el consumo.

Diseño premium y compacto.

Estética moderna ideal para cocinas contemporáneas.

Mantenimiento inteligente.

Avisos automáticos para control de filtros.

Máxima higiene.

Membrana encapsulada para mayor seguridad.

Funcionamiento silencioso.

Avisos acústicos y control electrónico integrado.

ESPECIFICACIONES TÉCNICAS

Característica	Valor
Producción	1,8 L / min
Relación de rechazo	1 : 0,5
Peso	12,5 kg
Temperatura entrada	5 °C - 38 °C
TDS máximo entrada	1.500 ppm
Presión de entrada	1 - 4 bar
Membrana	600 GPD
Bomba	Booster
Alimentación eléctrica	24 VDC 96 W

MEDIDAS

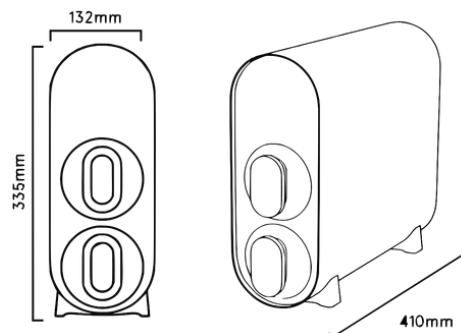

SISTEMA FILTRACIÓN

- Prefiltrado: PP + Carbón Block.
- Membrana: Ósmosis inversa 600 GPD.
- Tecnología: Flujo directo sin depósito.

FUNCIONES DESTACADAS

Control de conductividad, avisos sonoros, indicadores LED, grifo inteligente, auto flushing y control automático de filtros.

INFORMACIÓN ADICIONAL

Sistema de flujo directo.

Membrana encapsulada.

Diseño compacto premium.

Bajo mantenimiento.

Tecnología inteligente.